

## CashPlus Flexi

Die CashPlus Produktreihe wurde aus über 10.000 Kassenschubladen -Designs ausgewählt. Sie reflektiert die unvergleichliche Qualität und Flexibilität, die bei allen Cash Bases - Geldladen gegeben ist. Jede Lade bietet einzigartige Merkmale, veränderbare Einsätze und verschiedene Abmessungen, geeignet für jeden Retail - Bereich, überall auf der Welt.

### BESCHREIBUNG

Das kompakte Design der Flexi Kassenlade bietet ein großes Fassungsvermögen sowie eine große Auswahl an flexiblen Einsätzen. Die geringe Stellfläche der Lade ist die perfekte Ergänzung zu den heutigen modularen sowie Touch-Screen basierenden EPoS Systemen.

### MERKMALE

- Robuste Stahlkonstruktion
- Kugelgelagerte Teleskopschienen
- Anzeige Schubladenstatus
- Möglichkeit der Verschraubung am Kassenplatz

### OPTIONEN

- Große Auswahl an verschiedenen Einsätzen
- Wahlweise liegende oder stehende Notenfächer
- Verwiegbare Münzschalen
- Mit oder ohne Scheckschlitz
- Verschiebbare Einsatzdeckel
- Notöffnung über Schlüssel
- Ver- und Entriegelung mittels 2 - oder 3 - Positionenschloss
- Gleiche, verschiedene Schließungen
- Halterung zum Anbringen der Kassenlade unterhalb des Ladentisches
- Rückseitige Kabelabdeckung

### ABMESSUNGEN

- Breite: 335mm
- Tiefe: 427mm
- Höhe: 126mm
- Gewicht: 10kg

### IDEAL FÜR

- Kleine Arbeitsflächen
- Hotel- und Gastronomiebetriebe
- Verbrauchermärkte

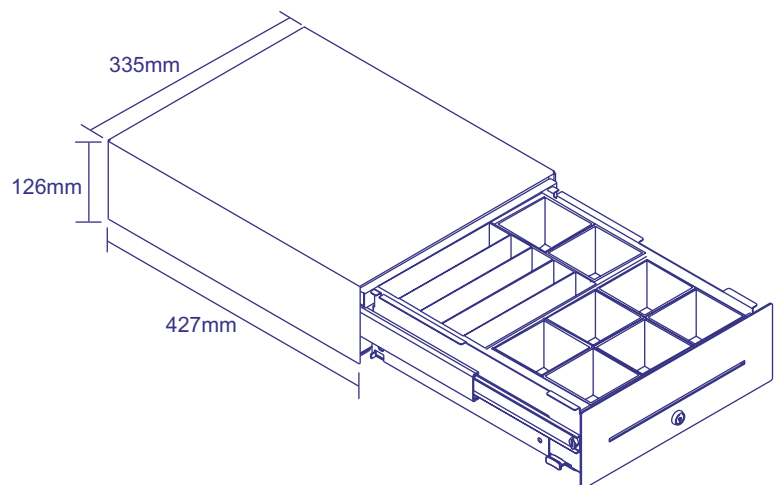
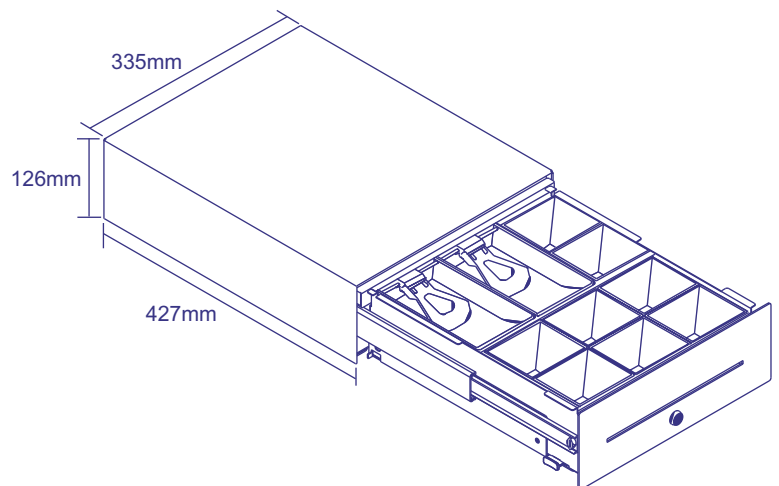

Model: Flexi



Einsatz mit liegenden Notenfächern



Einsatz mit stehenden Notenfächern

DE/CASH-FLEXI/0803

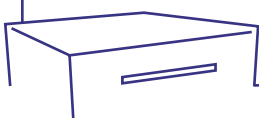

Spezifikationen können ohne besondere Mitteilung geändert werden